

CHECKLIST DOS EQUIPAMENTOS PARA SITUAÇÕES DE EMERGÊNCIA

EQUIPAMENTOS PARA SITUAÇÕES DE EMERGÊNCIA (item 4.3.5 da ABNT NBR 9735/2020).

- **Calços** (Tabela 01).

- **Jogo de ferramentas** (alicate universal, chave de fenda ou Philips e chave apropriada para a desconexão do cabo da bateria).

- **04 Cones para sinalização da via** (Tabela 02).

- **Extintor(es) de incêndio** (Tabelas 03 ou 04).

OBSERVAÇÕES REFERENTES AOS EQUIPAMENTOS DE EMERGÊNCIA

- **Devem ficar fora do compartimento de carga** exceto em veículo com PBT até 3,5 t desde que estejam próximos as portas ou tampas e não obstruídos pela carga (item 4.3.2 da ABNT NBR 9735/2020).

- **Podem estar lacrados/travados/trancados com chave ou cadeado** exceto os extintores de incêndio (item 4.3.2 da ABNT NBR 9735/2020).

EXCEÇÕES PREVISTA AOS EQUIPAMENTOS DE EMERGÊNCIA

PRODUTOS PERIGOSOS DISPENSADOS DE PORTAR EQUIPAMENTOS DE EMERGÊNCIA

- **ONU 2908, 2909, 2910 e 2911** (item 4.3.4 da ABNT NBR 9735/2020).

- **ONU 3509** deve portar apenas os extintores de incêndio (item 3.5.3 da Res. ANTT 5232/2016).

EQUIPAMENTOS DE EMERGÊNCIA COMPLEMENTARES OBRIGATÓRIOS

- **Ácido Fluorídrico (HF) ONU 1790 e mistura de ácido fluorídrico e ácido sulfúrico ONU 1786**

No transporte desses produtos além dos equipamentos de emergência da ABNT NBR 9735/2020 devem ser acrescentados os equipamentos previstos na ABNT NBR 10271 conforme item 7.2.3.9 da Res. ANTT 5232/2016 (Tabela 05).

TABELAS

TABELA 01 – CALÇOS

TIPO DE UNIDADE DE TRANSPORTE	QUANTIDADE
Caminhão ou caminhão-tractor com semirreboque	02
Caminhão com reboque (Romeu e Julieta), bitrem, bitrenzão ou rodotrem.	04
Tritrem	06
Demais unidades de transporte, incluindo os veículos utilitários .	02

Modelo e dimensões dos calços em milímetros



TABELA 02 – CONES PARA SINALIZAÇÃO DA VIA

REQUISITOS:

- **Fabricado de material flexível** com característica de retornar a sua forma inicial após esforço.
(item 3.3 e 4.1 da ABNT NBR 15701/2015).
- **Cor laranja.**
(item 4.1 da ABNT NBR 15701/2015)
- **Duas faixas retrorrefletivas brancas** aplicadas horizontalmente.
(item 4.1 da ABNT NBR 15701/2015)
- **Ter as dimensões definidas no anexo A.**
(item 4.3 da ABNT NBR 15701/2015)
- **Massa total entre 3kg e 4kg.**
(item 4.4 da ABNT NBR 15701/2015)
- **Necessária substituição** caso perda forma, cor e retrorrefletividade.
(item 4.1 da ABNT NBR 15701/2015)

ANEXO A DA ABNT NBR 15701/2015

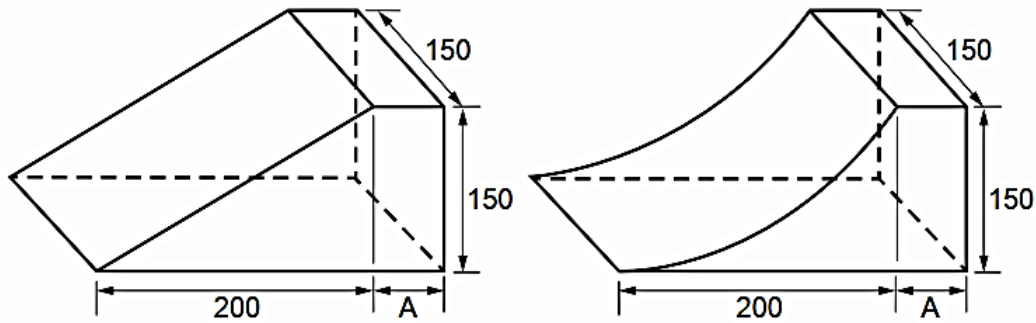
Dimensões em milímetros

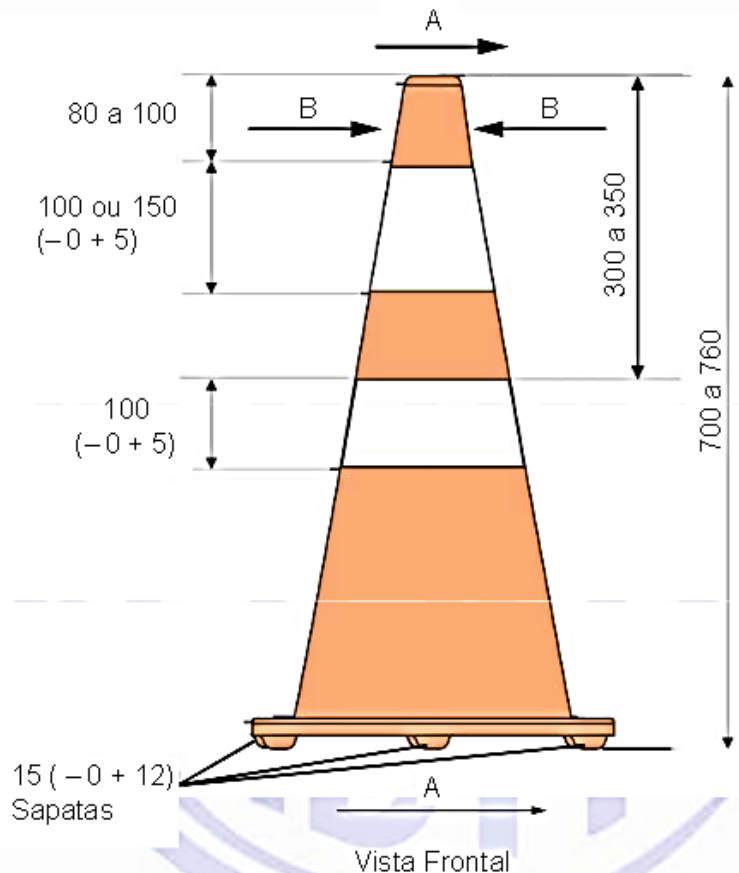

TABELA 03 – EXTINTORES CONFORME CLASSE, TIPO E QUANTIDADE DE PRODUTO				
Classe ou subclasse	Transporte a granel	Transporte fracionado		Exceções
		Mais de 1 t de carga	Até 1 t de carga	
1	02 extintores de pó 4-A:30-B:C ou 30-B:C	02 extintores de pó 4-A:30-B:C ou 30-B:C	02 extintores de pó 2A:20-B:C ou 20-B:C	
2.1	02 extintores de pó 4-A:30-B:C ou 30-B:C	01 extintor de pó 4-A:30-B:C ou 30-B:C	01 extintor de pó 4-A:30-B:C ou 30-B:C	
2.2	01 extintor de pó 4-A:30-B:C ou 30-B:C ou 01 extintor de CO ₂ 5-B:C ou 01 extintor de água 2-A	01 extintor de pó 4-A:30-B:C ou 30-B:C ou 01 extintor de CO ₂ 5-B:C ou 01 extintor de água 2-A	01 extintor de pó 2A:20-B:C ou 20-B:C ou 01 extintor de CO ₂ 5-B:C	
2.3	01 extintor de pó 4-A:30-B:C ou 30-B:C ou 01 extintor de CO ₂ 5-B:C ou 01 extintor de água 2-A	01 extintor de pó 4-A:30-B:C ou 30-B:C ou 01 extintor de CO ₂ 5-B:C ou 01 extintor de água 2-A	01 extintor de pó 2A:20-B:C ou 20-B:C ou 01 extintor de CO ₂ 5-B:C	
3	02 extintores de pó 4-A:30-B:C ou 30-B:C	01 extintor de pó 4-A:30-B:C ou 30-B:C	01 extintor de pó 4-A:30-B:C ou 30-B:C	
4.1	02 extintores de pó 4-A:30-B:C ou 30-B:C ou 02 extintores de água 2-A	01 extintor de pó 4-A:30-B:C ou 30-B:C ou 01 extintor de água 2-A	01 extintor de pó 2A:20-B:C ou 20-B:C	
4.2	02 extintores de pó 4-A:30-B:C ou 30-B:C ou 02 extintores de água 2-A	01 extintor de pó 4-A:30-B:C ou 30-B:C ou 01 extintor de água 2-A	01 extintor de pó 2A:20-B:C ou 20-B:C	
4.3	02 extintores de pó 4-A:30-B:C ou 30-B:C	01 extintor de pó 4-A:30-B:C ou 30-B:C	01 extintor de pó 2A:20-B:C ou 20-B:C	
5.1	01 extintor de pó 4-A:30-B:C ou 30-B:C ou 01 extintor de CO ₂ 5-B:C ou 01 extintor de água 2-A	01 extintor de pó 4-A:30-B:C ou 30-B:C ou 01 extintor de CO ₂ 5-B:C ou 01 extintor de água 2-A	01 extintor de pó 2A:20-B:C ou 20-B:C ou 01 extintor de CO ₂ 5-B:C	Ver exceções na Tabela 4
5.2	01 extintor de pó 4-A:30-B:C ou 30-B:C ou 01 extintor de CO ₂ 5-B:C ou 01 extintor de água 2-A	01 extintor de pó 4-A:30-B:C ou 30-B:C ou 01 extintor de CO ₂ 5-B:C ou 01 extintor de água 2-A	01 extintor de pó 2A:20-B:C ou 20-B:C ou 01 extintor de CO ₂ 5-B:C	
6.1	01 extintor de pó 4-A:30-B:C ou 30-B:C ou 01 extintor de CO ₂ 5-B:C ou 01 extintor de água 2-A	01 extintor de pó 4-A:30-B:C ou 30-B:C ou 01 extintor de CO ₂ 5-B:C ou 01 extintor de água 2-A	01 extintor de pó 2A:20-B:C ou 20-B:C ou 01 Extintor de CO ₂ 5-B:C	Ver exceções na Tabela 4
6.2	01 extintor de pó 4-A:30-B:C ou 30-B:C ou 01 extintor de CO ₂ 5-B:C ou 01 extintor de água 2-A	01 extintor de pó 4-A:30-B:C ou 30-B:C ou 01 extintor de CO ₂ 5-B:C ou 01 extintor de água 2-A	01 extintor de pó 2A:20-B:C ou 20-B:C ou 01 extintor de CO ₂ 5-B:C	
7	01 extintor de pó 4-A:30-B:C ou 30-B:C ou 01 extintor de CO ₂ 5-B:C ou 01 extintor de água 2-A	01 extintor de pó 4-A:30-B:C ou 30-B:C ou 01 extintor de CO ₂ 5-B:C ou 01 extintor de água 2-A	01 extintor de pó 2A:20-B:C ou 20-B:C ou 01 extintor de CO ₂ 5-B:C	
8	01 extintor de pó 4-A:30-B:C ou 30-B:C ou 01 extintor de CO ₂ 5-B:C ou 01 extintor de água 2-A	01 extintor de pó 4-A:30-B:C ou 30-B:C ou 01 extintor de CO ₂ 5-B:C ou 01 extintor de água 2-A	01 extintor de pó 2A:20-B:C ou 20-B:C ou 01 extintor de CO ₂ 5-B:C	Ver exceções na Tabela 4
9	01 extintor de pó 4-A:30-B:C ou 30-B:C ou 01 extintor de CO ₂ 5-B:C ou 01 extintor de água 2-A	01 extintor de pó 4-A:30-B:C ou 30-B:C ou 01 extintor de CO ₂ 5-B:C ou 01 extintor de água 2-A	01 extintor de pó 2A:20-B:C ou 20-B:C ou 01 extintor de CO ₂ 5-B:C	

TABELA 04 – EXCEÇÕES DAS CLASSES OU SUBCLASSES RELACIONADAS NA TABELA 3				
nº ONU	Transporte a granel	Transporte fracionado		Exceções
		Mais de 1 t de carga	Até 1 t de carga	
ONU1472, 1491,1493, 1504,1516, 1873, 2014 2015, 2466, 2547	01 extintor de água 2-A	01 extintor de água 2-A	01 extintor de água 2-A	Os nº ONU desta relação são exceções da subclasse 5.1
ONU 1748	01 extintor de pó 4-A:30-B:C ou 30-B:C	01 extintor de pó 4-A:30-B:C ou 30-B:C	01 extintor de pó 2A:20-B:C ou 20-B:C	
ONU 1689	01 extintor de pó 4-A:30-B:C ou 30-B:C ou 01 extintor de CO ₂ 5-B:C	01 extintor de pó 4-A:30-B:C ou 30-B:C ou 01 extintor de CO ₂ 5-B:C	01 extintor de pó 2A:20-B:C ou 20-B:C ou 01 extintor de CO ₂ 5-B:C	Os nºs ONU desta relação são exceções da subclasse 6.1
ONU 1796 ONU 1802	01 extintor de água 2-A	01 extintor de água 2-A	01 extintor de água 2-A	Os nºs ONU desta relação são exceções da classe 8
ONU 2025	01 extintor de água 2-A	01 extintor de água 2-A	01 extintor de água 2-A	
ONU 2215	01 extintor de CO ₂ 5-B:C	01 extintor de CO ₂ 5-B:C	01 extintor de CO ₂ 5-B:C	

TABELA 05 - EQUIPAMENTOS DE EMERGÊNCIA COMPLEMENTARES NO TRANSPORTE DOS PRODUTOS PERIGOSOS ONU 1790 E 1786 DEFINIDOS NA ABNT NBR 10271/2017			
EQUIPAMENTOS		TIPO DE TRANSPORTE	
		fracionado, isotanque, tanque portátil,	caminhão reboque e semirreboque tanque
MATERIAIS DE PRIMEIROS SOCORROS (tem 4.1, B da ABNT NBR 10271)	dois pares de luvas de neoprene	X	X
	um pote contendo pasta de gluconato de cálcio em gel a 2,5 % sem xilocaína	X	X
	1 L de solução de gluconato de cálcio a 1 %	X	X
	um rolo de esparadrapo (mínimo 10 cm x 4,5 cm)	X	X
	dois rolos de atadura de crepe (largura mínima 10 cm)	X	X
	uma caixa de algodão (mínimo 100 g)	X	X
	uma tesoura	X	X
	cinco ampolas 10 cc de gluconato de cálcio a 10 %	X	X
	duas seringas (capacidade mínima 10 cc) descartáveis	X	X
	guia de instruções para os primeiros socorros às vítimas expostas ao ácido fluorídrico (anexo A da NBR 10271/2017)	X	X
	guia de instruções para tratamento médico de vítimas expostas ao ácido fluorídrico (anexo B da NBR 10271/2017)	X	X
KIT PARA ÁCIDO FLUORÍDRICO (HF) Conjunto de ferramentas para estancar vazamento nas válvulas e tanques de carga acondicionados em caixa metálica. (Item 4.1, A da ABNT NBR 10271)	uma cobertura para válvula angular com tubo de aço-carbono com diâmetro de 6" x 340 mm		X
	três juntas planas em neoprene 185 mm x 3/16"		X
	um jogo de abraçadeira em ferro chato de 5/16" x 110 mm x 620 mm		X
	um bloco de aço-carbono de 2 3/4" x 80 mm x 132 mm		X
	um parafuso em aço-carbono sextavado de 1 1/4" x 310 mm, com rosca de 1 1/8" w-longo		X
	um parafuso em aço-carbono sextavado de 1 1/4" x 206 mm, com rosca de 1 1/8" w-curto		X
	um jogo de tampa em aço-carbono de 2 1/4" x 135 mm x 135 mm para válvula de segurança		X
	uma camisa curta em tubo de aço-carbono sextavado de 106 mm x 13 mm		X
	uma chave pé de corvo executada com aço de 2" x 3" e 7/8" x 46 mm		X
	uma chave 1 13/16" executada com aço redondo de Ø 2 3/4" x 90 mm		X
	uma chave de extensão em aço redondo de Ø 1 1/2"		X
	uma chave de barra em aço redondo de Ø 1"		X
	uma chave para válvula de alívio de 1 1/4" x 3/8" x 1/2"		X
	uma chave de boca de 1/4" x 1 1/8"		X
	uma chave-estrela 11/16" e de boca 11/16"		X
	um martelo tipo bola		X
	uma espátula		X
um alicate de corte		X	